

**Gebrauchs- und Montageanleitung**  
**Operating and installation instructions**

Zip Hydroboil®

*Zip Hydroboil®*



de > 2

en > 13





## Inhaltsverzeichnis

1. Sicherheitshinweise .....	4
2. Gerätebeschreibung .....	5
3. Technische Daten .....	5
4. Installation .....	6
Geräte montieren .....	7
Wasseranschluss .....	7
Installation eines externen Ionenaustauschers .....	8
Elektroanschluss .....	9
Zusammenbau .....	10
Inbetriebnahme .....	10
5. Bedienung .....	10
6. Selbsthilfe bei Problemen und Kundendienst .....	11
7. Wartung und Pflege .....	11
Reinigung .....	11
Weitere Wartungsarbeiten .....	11
8. Umwelt und Recycling .....	12
9. Garantie .....	12

## 1. Sicherheitshinweise

DE



**Lesen Sie diese Hinweise sorgfältig durch, bevor Sie das Gerät installieren oder benutzen!  
Bewahren Sie diese Hinweise für spätere Verwendung zusammen mit dem Gerät auf!**

Montageanleitungen richten sich an den Fachmann, der für die Installation des Gerätes verantwortlich ist. Gebrauchsanleitungen sind für den Endanwender bestimmt. Die dem Gerät beigelegten Anleitungen entsprechen dem technischen Stand des Gerätes.

Die jeweils aktuelle Ausgabe dieser Anleitung ist online verfügbar unter: [www.clage.de/downloads](http://www.clage.de/downloads)

- Vorsicht beim Heben. Das Gerät ist schwer und sollte aus Sicherheitsgründen nicht allein angehoben werden. Heben Sie den Hydroboil nicht an der Zapfarmatur, der Bedienteilabdeckung oder einem der Anschlüsse an. Das genaue Gewicht ist den technischen Daten zu entnehmen.
- Benutzen Sie das Gerät nur, nachdem es korrekt installiert wurde und wenn es sich in technisch einwandfreiem Zustand befindet.
- Das Gerät muss geerdet werden.
- Öffnen Sie niemals das Gerät, ohne vorher die Stromzufuhr zum Gerät dauerhaft unterbrochen zu haben.
- Nehmen Sie am Gerät oder an den Elektro- und Wasserleitungen keine technischen Änderungen vor.
- Das Gerät ist nur für den Hausgebrauch und ähnliche Zwecke innerhalb geschlossener Räume geeignet und darf nur zum Bereiten von Trinkwasser verwendet werden.
- Die Umgebungstemperatur muss zwischen 5 °C und 50 °C liegen und das Gerät darf niemals Frost ausgesetzt werden.
- Die auf dem Typenschild angegebenen Werte müssen eingehalten werden.
- Im Störfall schalten Sie sofort die Sicherungen aus. Bei einer Undichtigkeit am Gerät schließen Sie sofort die Wasserzuleitung. Lassen Sie die Störung nur vom Werkskundendienst oder einem anerkannten Fachhandwerksbetrieb beheben.
- Dieses Gerät kann von Kindern ab 3 Jahren und darüber sowie von Personen mit verringerten physischen, sensorischen oder mentalen Fähigkeiten oder Mangel an Erfahrung und Wissen benutzt werden, wenn sie beaufsichtigt oder bezüglich des sicheren Gebrauchs des Gerätes unterwiesen wurden und die daraus resultierenden Gefahren verstehen. Kinder dürfen nicht mit dem Gerät spielen. Reinigung und Benutzerwartung dürfen nicht von Kindern ohne Beaufsichtigung durchgeführt werden.
- In Regionen mit hoher Wasserhärte können durch Kalkablagerungen im Heißwasserbehälter des Zip HydroBoil Probleme auftreten. Daher sollte das Gerät regelmäßig gewartet werden. In diesen Fällen empfehlen wir grundsätzlich die Verwendung eines externen Ionentauschers zur Kalkreduzierung.
- Gelegentlich kann Dampf bzw. kochendes Wasser durch das Entlüftungsrohr oder die Zapfarmatur austreten. Stellen Sie einen Ablauf an beiden Positionen sicher.
- Die Metallteile der Zapfarmatur werden beim Zapfen von kochendem Wasser sehr heiß.

## 2. Gerätebeschreibung

Das Zip Hydroboil® ist ein elektromechanischer Kochendwasserautomat für den erhöhten Kochendwasserbedarf in Teeküchen, Kantinen oder Gastronomiebetrieben. Das Zweikammersystem mit Edelstahlbehältern verhindert ein Vermischen von Zulaufwasser und Kochendwasser und garantiert so immer gezapftes Wasser nahe dem Siedepunkt.

Zip Hydroboil® 15



Zip Hydroboil® 25

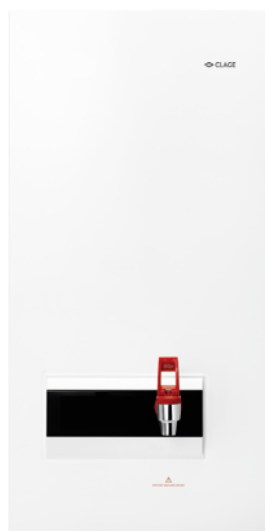

Zip Hydroboil® 40

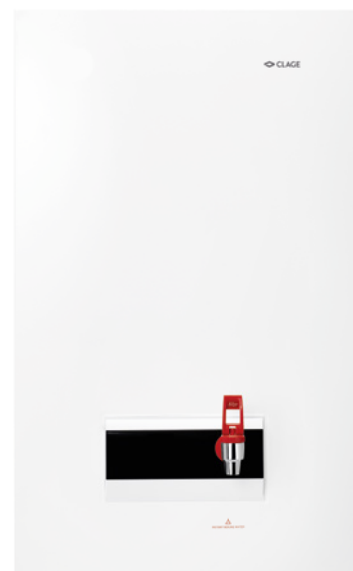

## 3. Technische Daten

Typ	Zip Hydroboil® 15	Zip Hydroboil® 25	Zip Hydroboil® 40	
Nennspannung	1~/N/PE 220 – 240 V AC		2~/N/PE 380 – 415 V AC	
Nennleistung	kW	2,8	2,8	5,6
Nenndruck	MPa / bar	0,07 – 0,50 / 0,7 – 5,0		
Temperaturbereich Heißwasser	°C	98 – 100		
Heißwassertankvolumen	Liter	15	25	40
Aufheizzeit bei 15 °C Zulauftemperatur	Min.	40	47	60
Maße (H × B × T)	cm	60,0 × 39,0 × 29,9	78,0 × 39,0 × 29,9	84,0 × 51,5 × 28,4
Gewicht (gefüllt)	kg	34,5	47	71
Wasseranschluss	G ½"			
Umgebungstemperatur	°C	5 – 50		
Schutzklasse nach VDE	Klasse I			
Schutzart	IP20			

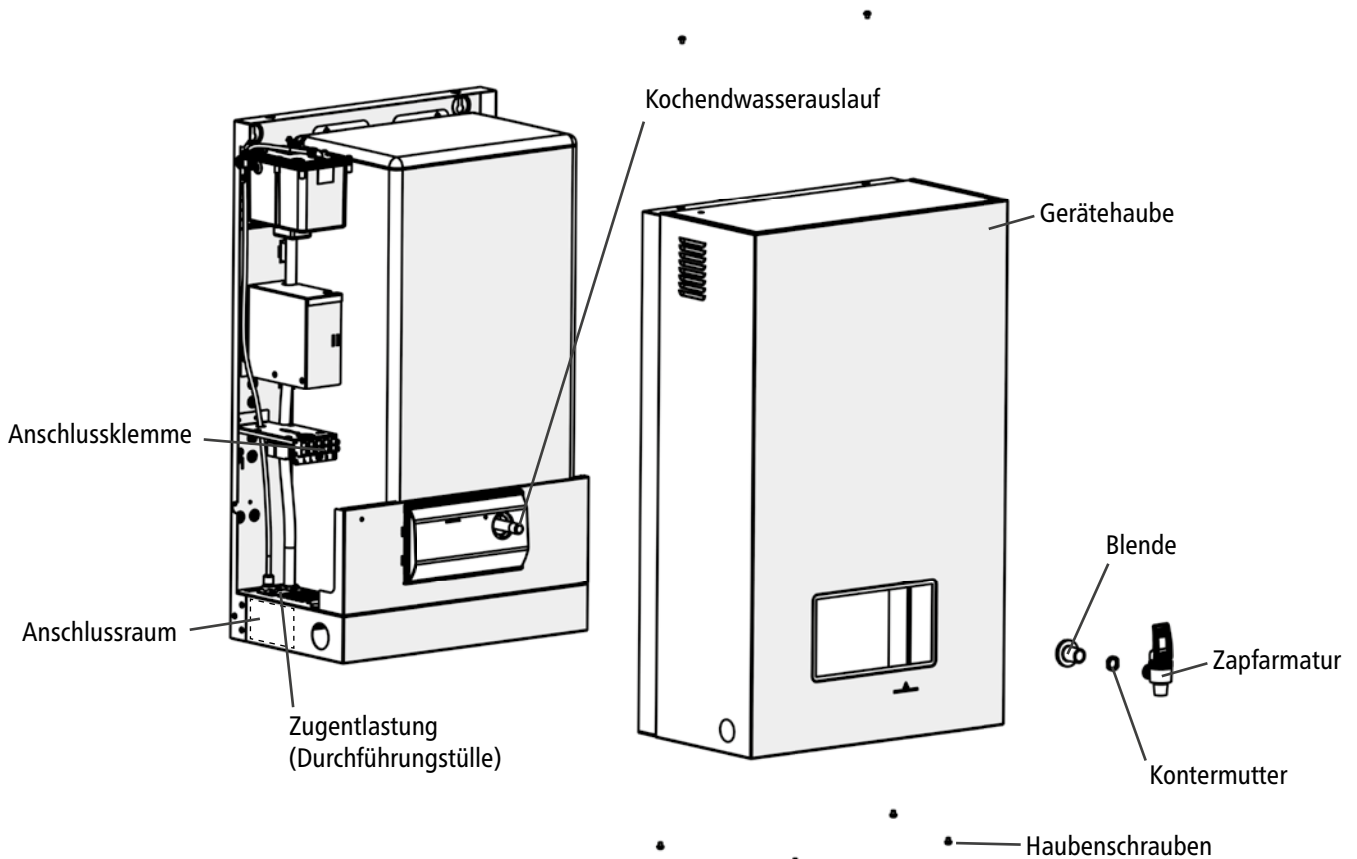
**Zu beachten sind:**

- VDE 0100
- EN 806
- Bestimmungen der örtlichen Energie- und Wasserversorgungsunternehmen
- Technische Daten und Angaben auf dem Typenschild

**Stellen Sie vor der Installation sicher, dass...**

- die vorgesehene Installationswand eine ausreichende Tragfähigkeit für das Gerätegewicht mit Wasserfüllung besitzt.
- ein mit einem Absperrhahn ausgerüsteter Wasseranschluss mit dem Nenndruck des Gerätes in Reichweite der Zulaufleitung vorhanden ist und dieser auch nach der Installation des Gerätes noch erreichbar sein wird.
- ausreichend Sicherheitsabstände vorhanden sind. Positionieren Sie den Hydroboil so, dass für Wartungszwecke nach oben ein Mindestabstand von 150 mm, nach links von 65 mm und nach rechts von 20 mm vorhanden ist – der Auslauf der Zapfarmatur sollte sich mindestens 360 mm oberhalb der Abtropffläche bzw. dem Spülbecken befinden.
- das Gerät so installiert wird, dass die Geräteunterseite waagrecht ausgerichtet ist.
- für die Modelle Zip Hydroboil 15 und 25 ein leicht zugänglicher 220 – 240 V Wechselstromanschluss mit zweipoligem Trennschalter oder eine ausreichend dimensionierte Schutzkontaktsteckdose vorhanden ist.
- für das Modell Zip Hydroboil 40 ein 380–415 V Wechselstromanschluss mit einem leicht zugänglichen zweipoligen Trennschalter vorhanden ist.
- der Wasserdruck der Zuleitung 5,0 bar (0,5 MPa) nicht überschreitet. Anderenfalls muss ein 3,5 bar Druckminderventil (0,35 MPa) in den Kaltwasserzulauf installiert werden.
- eine Abflussmöglichkeit für Tropf- und Kondenswasser unter dem Gerät vorhanden ist.

## 4. Installation

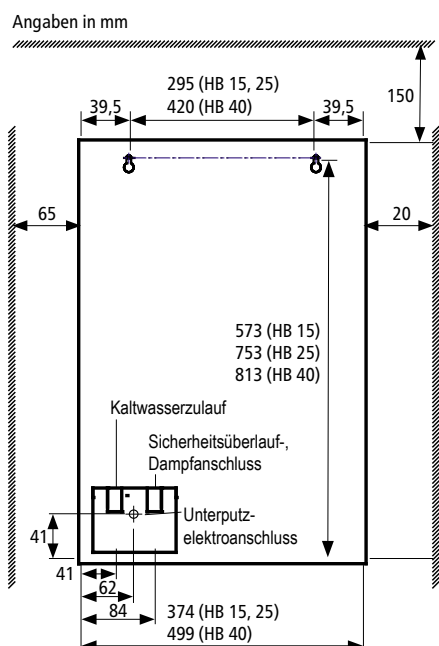

### Geräte montieren

- Die Unterkante des Auslaufs sollte sich mindestens 280 mm (nominal 360 mm) über der Abtropffläche befinden. (Wenn größere Gefäße befüllt werden sollen, muss der Abstand vergrößert werden.)
  - Für Wartungsarbeiten muss ein Mindestabstand von 150 mm nach oben, 65 mm nach links und 20 mm nach rechts eingehalten werden.
1. Den Hydroboil an der vorgesehenen Stelle an die Wand halten und so positionieren, dass sich der Auslauf über einer Abtropffläche oder einem Spülbecken befindet.
  2. Die Ecken des Hydroboil an der Wand anzeichnen, um die Bohrschablone an der Wand korrekt positionieren zu können.
  3. Die Bohrschablone an der Wand platzieren und die angezeigten Montagebohrungen bohren ( $\varnothing = 10$  mm).
  4. Kontermutter und Blende am Kochendwasserauslauf entfernen.
  5. Gehäusebefestigungsschrauben oben und unten am HydroBoil lösen und den Gehäusedeckel des Gerätes abnehmen.
  6. Das Gerät mit den mitgelieferten Schrauben und Dübeln an der Wand befestigen.

**Hinweis: Das Gerät ist schwer. Tragen Sie bei der Installation geeignete rutschfeste Sicherheitshandschuhe.**

### Wasseranschluss

**Der Hydroboil ist ein offener Kochendwasserautomat. Aus diesem Grund muss wie nebenstehend abgebildet ein Luftspalt in der Entlüftung am Dampfanschluss vorgesehen werden.**

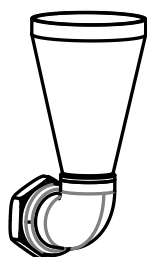
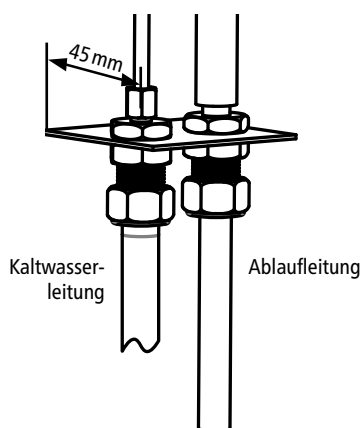

**Aufputztrichter KAS 2**  
(Artikelnr.: 4100-4086)

1. Spülen sie die Wasseranschlussleitung gründlich durch, um Ablagerungen und Schmutz zu entfernen.
2. Schließen Sie die Wasseranschlussleitung direkt an das 1/2-Zoll-Gewinde am Kaltwasserzulauf an.
3. Verbinden Sie die Ablaufleitung mit dem 1/2-Zoll-Gewinde am Dampfanschluss. Achten Sie darauf, dass die Ablaufleitung in einer offenen Luftstrecke enden muss. Das Ende der Ablaufleitung kann beispielsweise über einem Spülbecken oder über einem KAS Ablauftrichter positioniert werden.
4. Öffnen Sie die Wasserzufuhr kurzzeitig und prüfen Sie alle Verbindungen auf Dichtheit.
5. Schließen Sie die Wasserzufuhr wieder, um ein Auslaufen des Gerätes zu vermeiden.

**Hinweis: Die Ablaufleitung muss an der Unterseite des HydroBoil in ein Rohrstück mit 15 mm Durchmesser geführt werden. Dieses muss ein permanentes Gefälle aufweisen, darf nicht länger als 3 m sein, nicht mehr als drei rechtwinklige Krümmungen aufweisen und keine direkte Verbindung zu einem Abflussrohr aufweisen (Luftspalt).**

**Das austretende Wasser der Ablaufleitung kann sehr heiß sein.**

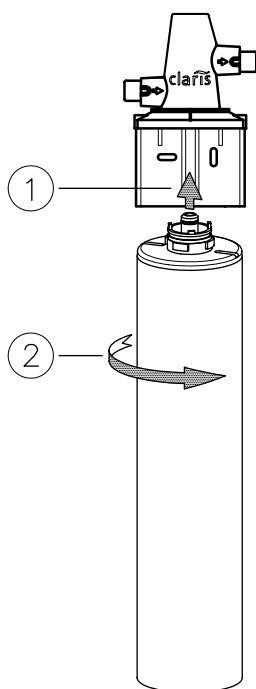

Filterkopf Artikelnummer: 84519  
 Filterkartusche (Kapazität bei 10 °dH)  
 Artikelnummer: 84500 = 4200 ltr  
 Artikelnummer: 84501 = 8500 ltr  
 Artikelnummer: 84502 = 20000 ltr

### Installation eines externen Ionenaustauschers

Ein externer Ionenaustauscher sollte ab 10 °dH verwendet werden, um die Kalkbildung in dem Heißwassertank des Gerätes zu vermindern und dadurch die Wartungsintervalle zu verlängern.

**Hinweis:** Beachten Sie bei der Installation eines externen Ionenaustauschers die mitgelieferten Anleitungen des Filterkopfes und der Filterpatrone.

**Hinweis:** Um den Ionenaustauscher bei der Erstinbetriebnahme zu spülen, verbinden Sie ihn direkt mit dem Eckventil und lassen das Wasser in einen Eimer oder Abfluss ablaufen (je nach Größe: 500 = 2-3 min, 1000 = 3-5 min, 2000 = 5-7 min).

1. Verbinden Sie das Eckventil mit dem Wasserzulauf des Ionenaustauschers.
2. Verbinden die den Wasserauslauf des Ionenaustauschers mit dem Kaltwasserzulauf des Hydroboil-Gerätes.



## 4. Installation

## Hydroboil 15, 25

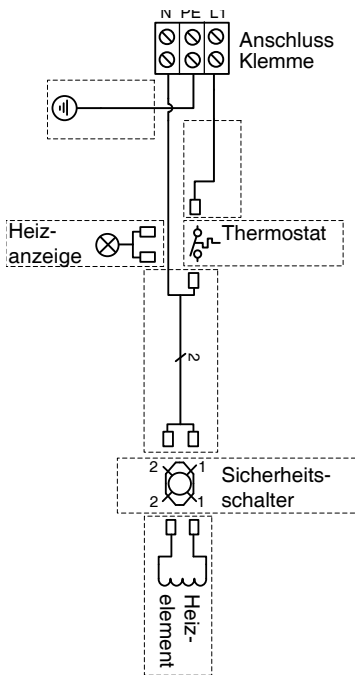

## Hydroboil 40

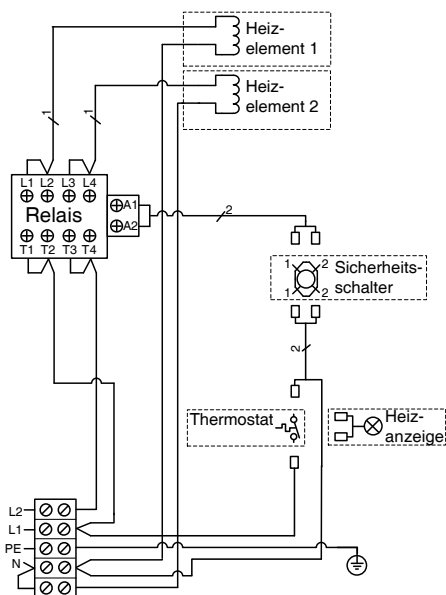

## Elektroanschluss

**Nur durch den Fachmann!**

**Zu beachten sind:**

- VDE 0100
- Bestimmungen der örtlichen Energie- und Wasserversorgungsunternehmen
- Technische Daten und Angaben auf dem Typenschild
- Gerät an den Schutzleiter anschließen!
- Die Elektroleitungen müssen sich in einem einwandfreien Zustand befinden.

## Aufputzelektroanschluss

1. Schalten Sie die Anschlussdose / Steckdose spannungsfrei.
2. Falls noch keine Anschlussleitung montiert ist, über die Zugentlastung (Durchführungsstülle) eine Leitung mit einem an den Nennstrom des Gerätes angepassten Querschnitt in das Geräteinnere führen und mit der Anschlussklemme entsprechend dem Schaltplan verbinden.

**Hinweis: Die Anschlussleitung des Hydroboil 40 muss in der Dimensionierung auf einen Nennstrom von 25 A ausgelegt sein.**

3. Die Zugentlastung festdrehen, um die Anschlussleitung zu sichern.
4. Das andere Ende der Anschlussleitung mit der Stromversorgung verbinden:
  - a. Bei Anschluss mit Stecker den Schutzkontaktstecker in eine entsprechend abgesicherte Steckdose stecken. Stellen Sie sicher, dass die Steckdose an den Schutzleiter angeschlossen ist (nur HB15, HB25).
  - b. Bei Festanschluss die Anschlussleitung an eine entsprechend abgesicherte Anschlussdose anschließen. Der Schutzleiter muss angeschlossen werden.

**Noch keine Spannung zuschalten!**

## Unterputzelektroanschluss

1. Schalten Sie die Anschlussleitung spannungsfrei.
2. Führen Sie die Anschlussleitung über die Zugentlastung (Durchführungsstülle) in das Geräteinnere und verbinden Sie sie mit der Anschlussklemme entsprechend dem Schaltplan.

**Hinweis: Die Anschlussleitung des Hydroboil 40 muss in der Dimensionierung auf einen Nennstrom von 25 A ausgelegt sein.**

3. Die Zugentlastung festdrehen, um das Kabel zu sichern.

**Noch keine Spannung zuschalten!**

## 4. Installation

DE

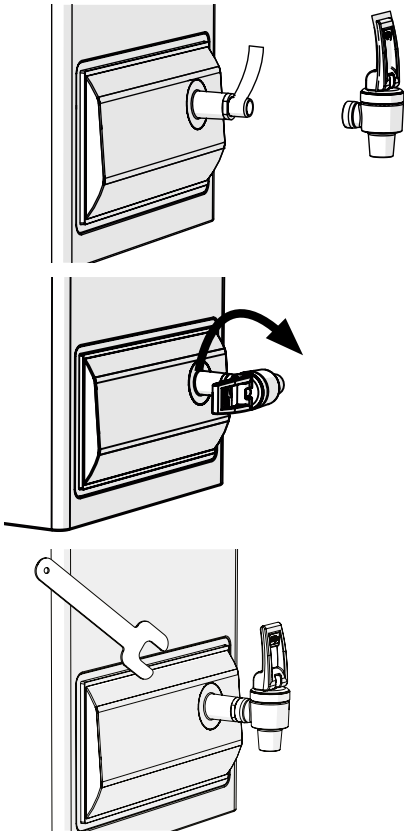

### Zusammenbau

1. Die Gerätehaube wieder aufsetzen und mit den Schrauben an der Ober- und Unterseite festziehen.
2. Die Blende auf das Heißwasserrohr schieben und mit der Kontermutter sichern.
3. Vor Installation des Zapfhahns das Gewinde mit ausreichend PTFE-Dichtungsband umwickeln und den Zapfhahn aufschrauben.
4. Den Zapfhahn im Uhrzeigersinn auf das Heißwasserrohr schrauben, bis er die Kontermutter der Kappe berührt. Die Armatur weiterdrehen, bis der Hebel senkrecht ausgerichtet ist. Die Kontermutter mit dem mitgelieferten Schraubenschlüssel zur Armatur hin anziehen.

### Inbetriebnahme

#### Noch keinen Strom einschalten.

1. Die Erdung des Gehäuses mit einem Widerstandsmessgerät prüfen. Der elektrische Widerstand zwischen Schutzleiter und Gehäuse darf 1 Ohm nicht überschreiten.
2. Öffnen Sie die Wasserzufuhr zum Gerät und warten Sie ca. fünf Minuten, bis Wasser aus dem Zapfhahn entnommen werden kann.
3. Erst jetzt die Spannungsversorgung zum Gerät einschalten / Netzstecker einstecken.
4. Die Heizanzeigelampe leuchtet auf solange das Gerät heizt und schaltet ab, sobald es kocht. Der Hydroboil schaltet automatisch die Heizung wieder ein wenn die Temperatur unter einen definierten Sollwert fällt, so wird das Wasser immer kurz vor dem Siedepunkt bereitgehalten.

## 5. Bedienung

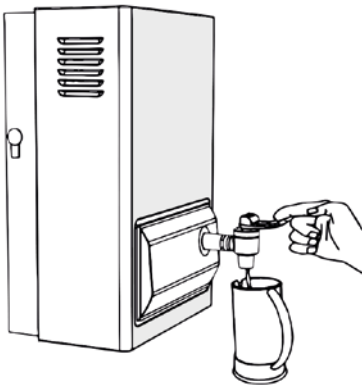

Der Zip HydroBoil ist mit einem 2-Wege-Zapfhahn zur Sofortentnahme von kochendem Wasser ausgestattet.

#### Tassenbefüllung

- Zur Heißwasserentnahme in kleinen Mengen den Zapfhebel nach vorne ziehen. Das heiße Wasser fließt, bis der Hebel losgelassen wird.

#### Kannenbefüllung

- Um größere Behälter wie Teekannen und Töpfe zu befüllen, den Zapfhebel nach hinten drücken, bis er in horizontaler Stellung einrastet. Das Heißwasser fließt nun so lange, bis der Zapfhebel wieder in seine normale senkrechte Stellung zurückbewegt wird.

**Hinweis: Das Wasser, der Dampf und die Metallteile der Armatur sind sehr heiß!**

## 6. Selbsthilfe bei Problemen und Kundendienst

Tritt ein Problem mit Ihrem Zip Hydroboil® Gerät auf, so liegt es oft nur an einer Kleinigkeit. Prüfen Sie ob Sie das Problem mit der beiliegenden Tabelle selbst beheben können. Sie vermeiden dadurch die Kosten für einen unnötigen Kundendienstesatz.

Problem	Ursache	Abhilfe
Wasser bleibt kalt.	Spannungsversorgung unterbrochen.	Spannungsversorgung überprüfen.
	Möglicher interner Fehler.	Kundendienst kontaktieren.
Kein Wasserfluss bei Betätigung der Armatur.	Wasserversorgung unterbrochen.	Wasserversorgung überprüfen.
	Wassertank noch nicht ausreichend befüllt.	Warten bis der Wassertank ausreichend befüllt ist.
Zu geringer Wasserfluss bei Betätigung der Armatur.	Auslauf zugesetzt / verkalkt.	Kundendienst kontaktieren.
Wasser kocht nicht oder heizt sehr langsam auf	Heizelemente verkalkt	Kundendienst kontaktieren.

Sollte das Gerät weiterhin nicht funktionieren, wenden Sie sich bitte an:

### CLAGE GmbH

Werkskundendienst

Pirolweg 1–5  
21337 Lüneburg  
Deutschland

Fon: +49 4131 8901-40

Fax: +49 4131 8901-41

E-Mail: [service@clage.de](mailto:service@clage.de)

## 7. Wartung und Pflege

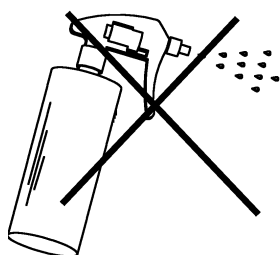

### Reinigung

Die Oberflächen des Gerätes und der Armatur nur mit einem feuchten und hygienisch unbedenklichen Tuch abwischen. Keine scheuernden, lösungsmittel- oder chlorhaltigen Reinigungsmittel verwenden.

Das Gerät und die Armatur nicht mit einem Wasserstrahl reinigen, da dies die Elektronik beschädigen könnte.

### Weitere Wartungsarbeiten

Um einen reibungslosen Betrieb des Gerätes dauerhaft zu gewährleisten, sind regelmäßige Wartungsarbeiten erforderlich. Kontaktieren Sie den Kundendienst für weitere Informationen.

Schließen Sie mit uns einen Wartungsvertrag ab. Unser Kundendienst kontaktiert Sie rechtzeitig vor der nächsten fälligen Wartung, um mit Ihnen einen Termin zu vereinbaren.

## 8. Umwelt und Recycling

DE

Ihr Produkt wurde aus hochwertigen, wiederverwendbaren Materialien und Komponenten hergestellt. Beachten Sie bei einer Entsorgung, dass elektrische Geräte am Ende ihrer Lebensdauer vom Hausmüll getrennt entsorgt werden müssen. Bringen Sie dieses Gerät daher zu einer der kommunalen Sammelstellen, die Elektronikschrott entgegennehmen. Diese ordnungsgemäße Entsorgung dient dem Umweltschutz und verhindert mögliche schädliche Auswirkungen auf Mensch und Umwelt, die sich aus einer unsachgemäßen Handhabung der Geräte am Ende ihrer Lebensdauer ergeben könnten. Genauere Informationen zur nächstgelegenen Sammelstelle bzw. Recyclinghof erhalten Sie bei Ihrer Gemeindeverwaltung.

Geschäftskunden: Wenn Sie Geräte entsorgen möchten, treten Sie bitte mit Ihrem Händler oder Lieferanten in Kontakt. Diese halten weitere Informationen für Sie bereit.

## 9. Garantie

Dieses Gerät ist ein aus hochwertigem Material hergestelltes Präzisionsgerät und wird voraussichtlich viele Jahre störungsfrei seinen Dienst tun.

Keine Garantie wird auf die Lebensdauer einer mit dem Gerät installierten Filterpatrone gewährt, da die Patronenlebensdauer je nach Wasserqualität und Wasserverbrauchsrate unterschiedlich sein kann.

Diese Garantiebedingungen gelten nur für den Kauf und Einsatz unserer Geräte in der Bundesrepublik Deutschland.

Für das Ausland gelten die in den Verkaufs- und Lieferbedingungen vereinbarten bzw. die gesetzlichen Garantiebedingungen des jeweiligen Landes. Die gesetzlichen Gewährleistungsrechte (nach Erfüllung, Rücktritt, Schadenersatz und Minderung) werden durch diese Garantie nicht berührt. Diese Garantieerklärung ist eine freiwillige Leistung von uns als Hersteller.

Für Ihr privat genutztes Trinkwassergerät gewähren wir ab Kaufdatum eine Garantie von 12 Monaten, bei gewerblicher Nutzung beträgt die Garantie ebenfalls 12 Monate. Voraussetzung für den Garantieanspruch ist, dass der mitgelieferte Garantieschein ordnungsgemäß und vollständig ausgefüllt wurde. Dieser Garantieschein muss bei der Inanspruchnahme der Garantie zusammen mit dem Kaufbeleg vorgelegt werden. Am besten ist es, wenn Sie uns den Garantieschein nach der Installation zur Registrierung einschicken.

Es besteht kein Garantieanspruch bei Schäden oder Funktionsstörungen, die aufgrund von Verkalkung, chemischer oder elektrochemischer Einwirkung, durch unsachgemäße Verwendung, falschen Anschluss, Verschmutzung der Wasserein- oder -auslaufarmaturen, Nichtbeachtung der Montage-, Wartungs- und Gebrauchsanleitung, eigenmächtige Eingriffe in das Gerät oder Einbau von Ersatzteilen, die nicht vom Hersteller stammen, entstanden sind.

Die Garantie erstreckt sich ferner nicht auf die natürliche Abnutzung des Gerätes.

Sobald ein Schaden / Mangel aufgetreten ist, muss dieser innerhalb von 14 Tagen nach Erkennbarkeit uns gegenüber schriftlich angezeigt werden. Hiernach prüfen wir, ob der Garantieanspruch zu recht besteht. Für den Fall seines Bestehens entscheiden wir, auf welche Art der Schaden / Mangel behoben werden soll, ob durch einen von uns autorisierten Kundendienstpartner oder durch unseren Werkskundendienst.

Die Bezeichnungen »Zip« und »HydroTap« sind eingetragene Warenzeichen von Zip Heaters (Aust) Pty Ltd. In dieser Publikation beschriebene Zip-Produkte werden unter einem oder mehreren der folgenden Patente hergestellt: AU675601, AU637412, AU635979, GB0422305, GB2065848, US4354049, US5103859, und US5099825. Weitere Patente sind in Kraft und weitere Patentanträge sind angemeldet.

## Contents

1. Safety Instructions .....	14
2. Description of Appliance .....	15
3. Technical Data .....	15
4. Installation .....	16
Mounting the appliance .....	17
Water connection .....	17
Installing an external ion exchanger .....	18
Electrical connection .....	19
5. Operation .....	20
Assembly .....	20
Commissioning .....	20
6. Troubleshooting .....	21
7. Cleaning and Maintenance .....	21
Cleaning .....	21
Further maintenance .....	21
8. Environment and Recycling .....	22
9. Warranty .....	22

## 1. Safety Instructions

EN



**Please read these instructions carefully before installing or using the appliance!  
Keep the instructions handy with the appliance for future use!**

Instruction manuals are intended for the specialist who is responsible for the installation of the appliance. Operation manuals are for the end user. The provided manuals correspond to the technical specifications of the appliance.

The latest version of the instructions can be found online at: [www.clage.com/downloads](http://www.clage.com/downloads)

- Caution when lifting. The unit is heavy. For safety reasons, one person should not attempt to lift it on their own. Do not lift the Hydroboil by the tap, fascia or any of its connections. The exact weight is shown in the Technical Data.
- Do not use the appliance until it has been correctly installed and unless it is in perfect working order.
- The appliance must be earthed at all times.
- Do not remove the front cover under any circumstances before switching off the mains electrical supply to the unit.
- Never make technical modifications, either to the appliance itself or the electrical leads and water pipes.
- The appliance is only suitable for domestic use and similar applications inside closed rooms, and must only be used to prepare incoming water from the mains supply.
- The ambient temperature must be between 5 and 35 °C. Adequate ventilation must be provided and the appliance must never be exposed to frost.
- The values stated on the rating plate must be observed.
- In case of malfunction, disconnect the fuses immediately. In case of leaks, cut off the mains water supply instantly. Repairs must only be carried out by the customer service department or an authorised professional.
- This appliance can be used by children aged from 3 years and above and persons with reduced physical, sensory or mental capabilities or lack of experience and knowledge if they have been given supervision or instruction concerning use of the appliance in a safe way and understand the hazards involved. Children shall not play with the appliance. Cleaning and user maintenance shall not be carried out by children without supervision.
- In hard water areas mineral scale accumulation in the boiling chamber of the Zip Hydroboil may become a problem, consideration should be given to the maintenance required. In these cases, we generally recommend the use of an external ion exchanger for limescale reduction.
- Occasionally steam and / or boiling water may discharge through a vent outlet or the tap. Ensure drainage at both positions.
- When pouring boiling water the metal parts of the tap become very hot.

## 2. Description of Appliance

The Zip Hydroboil is an electromechanical boiling water system for the increased boiling water demand in tea kitchens, canteens and restaurants. The two-chamber system with stainless steel tanks prevents the mixing of cold water and boiling water, thus guaranteeing always tapped water near the boiling point.

Zip Hydroboil® 15



Zip Hydroboil® 25

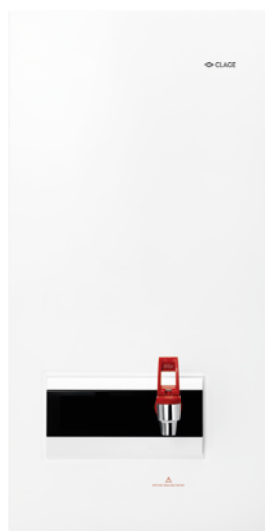

Zip Hydroboil® 40

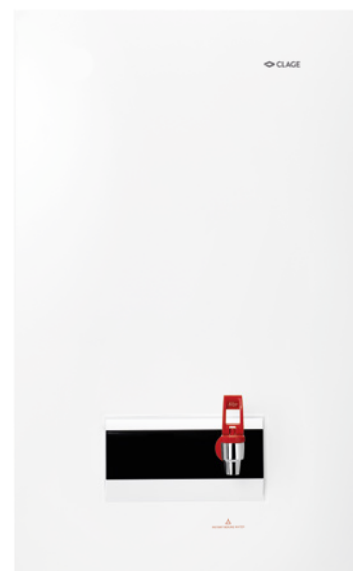

EN

## 3. Technical Data

Model	Zip Hydroboil® 15	Zip Hydroboil® 25	Zip Hydroboil® 40
Rated voltage	1~/N/PE 220 – 240 V AC		2~/N/PE 380 – 415 V AC
Rated power	2,8	2,8	5,6
Rated pressure	0,07 – 0,50 / 0,7 – 5,0		
Hot water temperature range	98 – 100		
Hot water tank volume	15	25	40
Heating time at 15°C inlet temperature	40	47	60
Size (H × W × D)	60,0 × 39,0 × 29,9	78,0 × 39,0 × 29,9	84,0 × 51,5 × 28,4
Weight (filled)	34,5	47	71
Water connection	G ½"		
Ambient temperature	5 – 50		
Protection class according to VDE	Class I		
Type of protection	IP20		

## 4. Installation

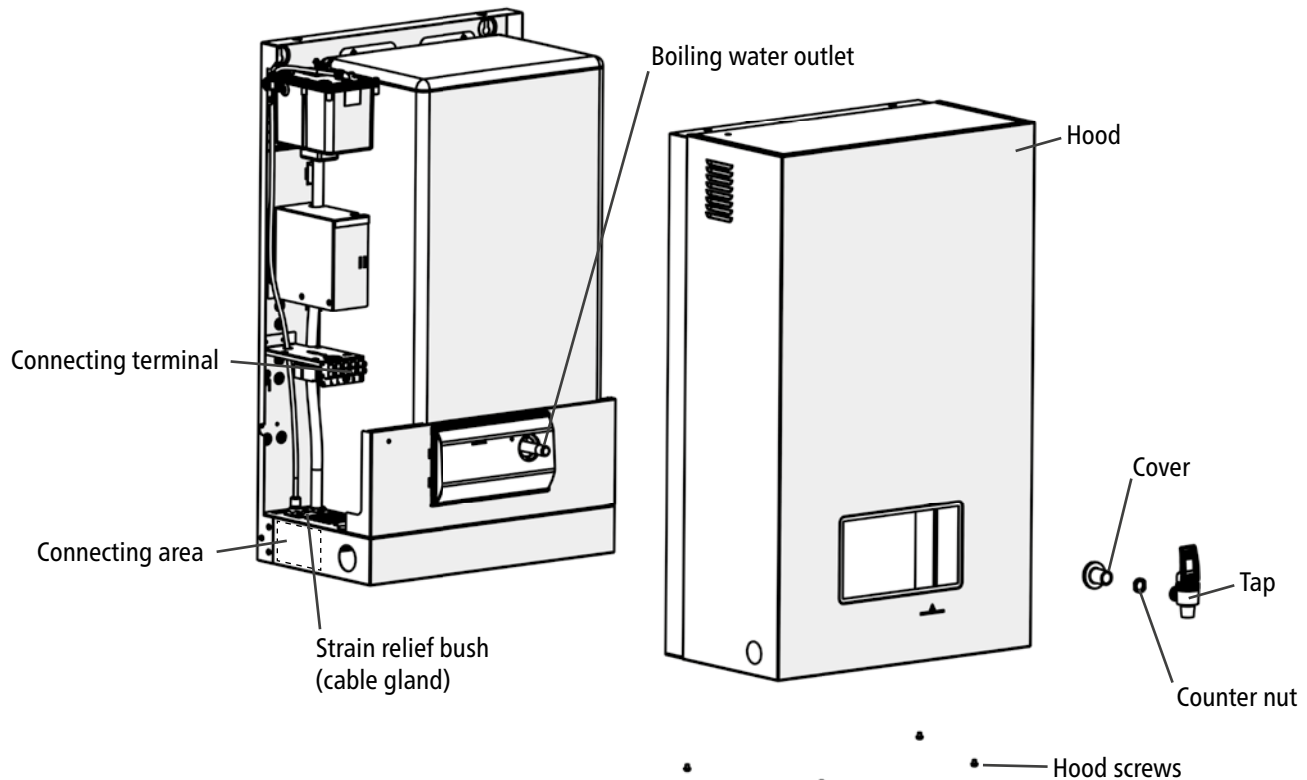
**The following regulation must be observed:**

- VDE 0100
- EN 806
- Installation must comply with all statutory regulations, as well as those of the local electricity and water supply companies.
- The rating plate and technical specifications

**Before installation, ensure that:**

- The mounting wall can support the product weight when full of water.
- A water supply connection at the rated pressure of the appliance with an isolating valve is available within reach of the feed pipe and the connection will still be accessible after the unit has been installed.
- Sufficient space to install the Hydroboil and other components in accordance with these installation instructions. Position the heater so there is at least 150 mm clearance above the heater for service access, 65 mm to its left and 20 mm to its right – the tap nozzle is usually positioned nominally 360 mm above a draining board, drip tray or sink bowl area.
- The Hydroboil must be placed with its base in a horizontal position.
- There is an easy accessible 220 – 240 V AC 13 A power supply with a double pole isolation switch, or socket (correctly rated for the appliance) for Zip Hydroboil 15 and 25.
- There is an easy accessible 380 – 415 V AC 25 A power supply with a double pole isolation switch for Zip Hydroboil 40.
- A 0.35 MPa (3.5 bar) pressure limiting valve must be fitted if the incoming mains water pressure is likely to exceed 0.5 MPa (5.0 bar).
- A drainage for drip and condensation water is available under the appliance.



## 4. Installation

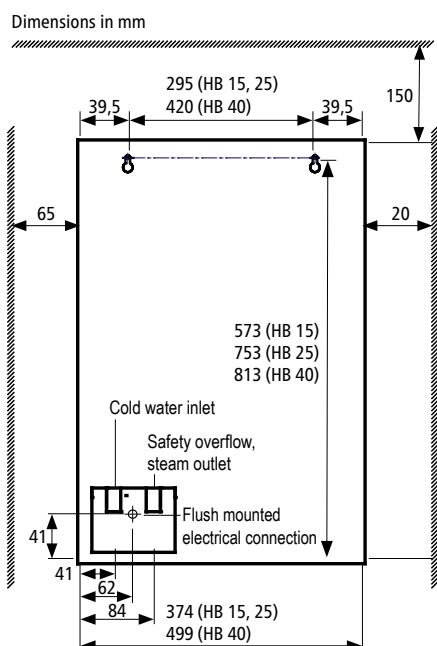

### Mounting the appliance

- Position the base of the tap nozzle to be not less than 280 mm (nominally 360 mm) above the draining board (height should be increased only if essential for filling larger vessels).
  - Provide clearance for service access of not less than 150 mm top, 65 mm left, 20 mm right.
1. Position the Hydroboil so the spout will drain onto a draining board, drip tray or a sink.
  2. Mark the edges of the Hydroboil at the Wall and position the drilling template according to these markings.
  3. Drill the marked holes ( $\varnothing = 10$  mm).
  4. Remove the counter nut and cover from boiling water outlet.
  5. Unscrew the hood screws on top and bottom of the appliance and remove the hood.
  6. Fix the Hydroboil chassis to the wall with the supplied screws and dowels.

**Note: The appliance is heavy. Wear suitable non-slip safety gloves during installation.**

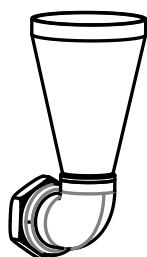
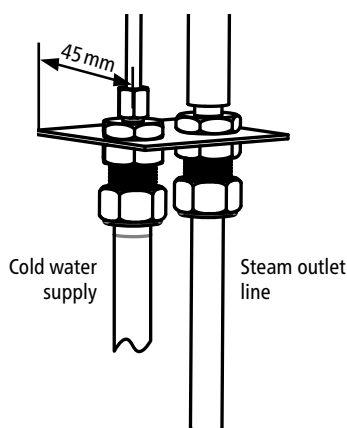

Surface funnel KAS 2  
(Articleno.: 4100-4086)

### Water connection

The Hydroboil is an open vented water heater, and as such it is essential to provide an air gap in the steam outlet line, as shown in the picture.

Thoroughly rinse the water supply line to remove debris and dirt.

1. Connect the cold water supply directly to the  $\frac{1}{2}$  inch thread of the cold water inlet.
2. Connect the steam outlet line to the  $\frac{1}{2}$  inch thread on the steam outlet. Make sure that the steam line ends in an open air gap. The end of the drain line can be positioned, for example, over a sink or over a KAS drain funnel.
3. Briefly open the water supply and check all connections for leaks.
4. Close the water supply to prevent the water from flowing out of the boiling water outlet.

**Note: The steam outlet line must be routed in a 15 mm diameter pipe. This must have a permanent slope, must not be longer than 3 m, have no more than three right-angled bends and have no direct connection to a drainpipe (air gap).**

The leaking water of the steam line can be very hot.

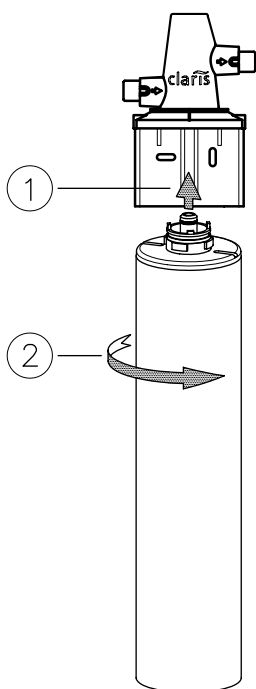

Filter head article number: 84519  
 Filter cartridge (capacity at 10 °dH)  
 article number: 84500 = 4200 ltr  
 article number: 84501 = 8500 ltr  
 article number: 84502 = 20000 ltr

### Installing an external ion exchanger

An external ion exchanger should be used from 10 °dH to reduce limescale deposits in the hot water tank of the appliance and thus extend the maintenance intervals.

**Note: If installing an external ion exchanger, follow the instructions supplied for the filter head and filter cartridge.**

**Note: to flush through the ion exchanger before using it for the first time, connect it directly to the angle valve and drain the water into a bucket or drain (depending on the size: 500 = 2-3 min, 1000 = 3-5 min, 2000 = 5-7 min).**

1. Connect the angle valve to the water inlet of the ion exchanger.
2. Connect the water outlet of the ion exchanger to the cold water inlet of the Hydroboil appliance.

## 4. Installation

## Hydroboil 15, 25

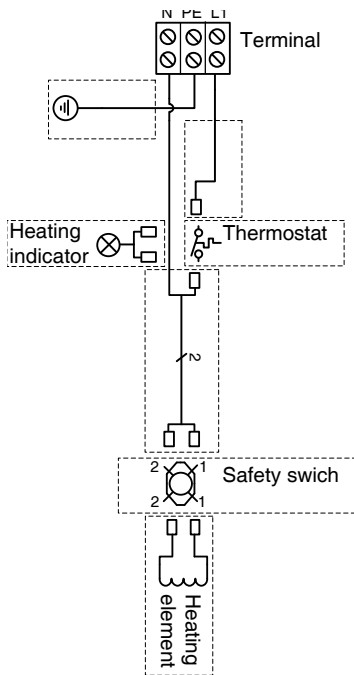

## Hydroboil 40

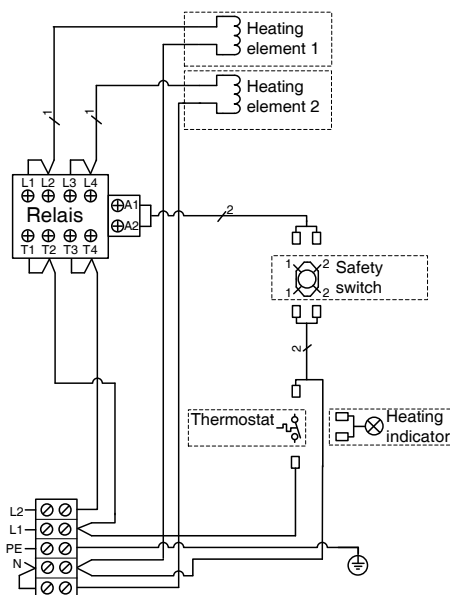

## Electrical connection

Only by a specialist!

Please observe:

- VDE 0100
- The installation must comply with current IEC and national local regulations or any particular regulations, specified by the local electricity supply company
- The rating plate and technical specifications
- The appliance must be earthed!
- All electric cables must be in perfect condition

## Surface mounted electrical connection

1. Disconnect the junction box / socket from the power supply.
2. If no power cord has yet been installed, use the strain relief bush (cable gland) to lead a cable with a cross-section adapted to the rated current of the Hydroboil into the appliance and connect it to the connection terminal according to the wiring diagram.

**Note: The power cord of the Hydroboil 40 must be dimensioned to a rated current of 25 A.**

3. Tighten the strain relief bush to secure the power cord.
4. Connect the other end of the power cord to the power supply:
  - a. When connecting with a plug, plug the earthing contact plug into a correspondingly fused socket (HB15, HB25 only).  
**Make sure that the socket is grounded.**
  - b. In the case of a permanent connection, connect the power cord to a correspondingly fused junction box. **The earth conductor must be used.**

**Do not turn on the power supply yet!**

## Flush mounted electrical connection

1. Disconnect the power supply line from the power supply.
2. Use the strain relief bush (cable gland) to lead a cable into the appliance and connect it to the connection terminal according to the wiring diagram.

**Note: The power cord of the Hydroboil 40 must be dimensioned to a rated current of 25 A.**

3. Tighten the strain relief bush to secure the power cord.

**Do not turn on the power supply yet!**

## 4. Installation

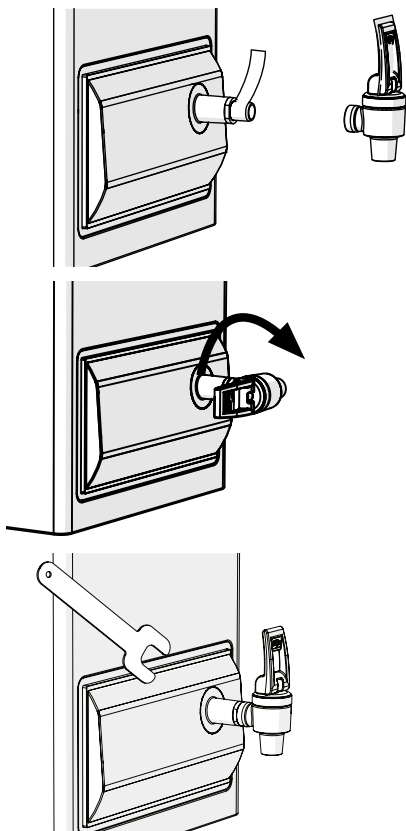

### Assembly

1. Refit the hood to the appliance and secure with the hood screws at top and bottom of the Hydroboil.
2. Slide the cover back over the boiling water outlet tube and secure it with the counter nut.
3. Before installing the tap, ensure enough P.T.F.E thread tape is applied to the thread of the tube.
4. Screw the tap assembly clockwise onto the boiling water outlet tube until it touches the counter nut. Continue to turn the tap until the handle is fully vertical. Tighten the counter nut against the tap with spanner provided.

### Commissioning

#### Do not turn on the power supply yet!

1. Check the grounding of the hood with an Ohm-meter. The electrical resistance between protective conductor and housing must not exceed 1 Ohm.
2. Open the water supply to the appliance and wait approx. five minutes until you can get water from the tap.
3. Only then turn on the power supply / plug in the plug.
4. The heating indicator lights on as long as the appliance heats up and switches off as soon as the water boils. The Hydroboil will automatically turn the heater back on if the temperature falls below a defined set point, so the water is always kept ready just near the boiling point.

## 5. Operation



Zip Hydroboil is fitted with a two-way tap for instant tapping of boiling water.

#### Cup filling

- For small quantities of instant boiling water, gently pull the lever of the tap forward. Boiling water will flow until the tap handle is released.

#### Pot filling

- To fill larger vessels like tea cans and pots push the lever back and down, until it locks into a horizontal position. Boiling water will flow until the tap is returned to its normal vertical position.

**Note: Water, steam and metal parts of the tap are very hot!**

## 6. Troubleshooting

If a problem occurs with your Zip Hydroboil® unit, the cause is often something very simple. Try to resolve the problem yourself with the aid of the table below. That will help you avoid the expense of an unnecessary call-out.

Problem	Cause	Remedy
Water stays cold	No power.	Check power supply.
	Possible internal fault.	Contact customer service.
No water flow when tap is operated.	No water.	Check water supply.
	Water tank is empty.	Wait until the water tank is filled.
Low water flow at the tap.	Boiling water outlet blocked / calcified	Contact customer service.
Water does not boiling or takes much more time to heat up.	Heating elements calcified	Contact customer service.

If you cannot rectify the fault with the aid of this table, please contact:

### CLAGE GmbH

After-Sales Service

Pirolweg 1–5  
21337 Lüneburg  
Germany

Phone: +49 4131 8901-40

Fax: +49 4131 8901-41

Email: [service@clage.de](mailto:service@clage.de)

## 7. Cleaning and Maintenance

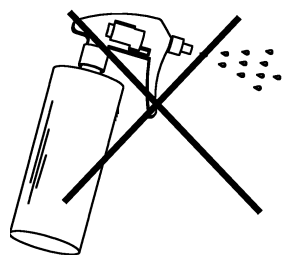

### Cleaning

The plastic surfaces and taps should be wiped with a slightly wet and hygienic cloth only. Do not use abrasive or chlorine-based cleaning agents or solvents.

To prevent damage of the electronic components do not clean the undersink unit and tap with a water jet.

### Further maintenance

Regular servicing is necessary to keep the unit working efficiently at all times. Please contact customer service for more information.

Sign a maintenance contract with us. Our customer service will contact you in good time before the next due maintenance to arrange an appointment with you.

We offer a filter service where we can determine your consumption with you and contact you in good time before reaching the calculated filter capacity.

## 8. Environment and Recycling

Your product was manufactured from high-quality, reusable materials and components. Please respect in case of discarding that electrical devices should be disposed of separately from household waste at the end of their service life. Therefore, please take this device to a municipal collection point that accepts electronic scrap. Disposing it correctly will support environmental protection and will prevent any potential negative effects on human beings and the environment that could arise from inappropriate handling of these devices at the end of their service life. Please contact your local authority for further details of your nearest designated collection point or recycling site.

Business customers: If you wish to discard equipment, please contact your dealer or supplier for further information.

## 9. Warranty

This is a precision unit made of high quality material. It can be expected to function for many years without any problems.

No warranty applies to the life of a filter cartridge installed with the unit, as the life of the cartridge depends on the water quality and water consumption rate.

These warranty conditions apply only to our units purchased and used in the Federal Republic of Germany.

For other countries, the warranty stipulated in the terms of sale and delivery or according to the statutory warranty provisions of the country concerned applies. This warranty does not affect the customer's statutory warranty rights (performance, cancellation, compensation and reduction of the purchase price). We provide this warranty voluntarily as the manufacturer.

Our warranty period is 12 months from the date of purchase on a drinking water appliance for home use and also 12 months in the case of commercial / industrial use. No claims under the warranty will be considered unless the warranty certificate supplied with the unit has been duly and completely filled in. The warranty certificate must be produced along with the purchase receipt if making a claim under the warranty. We suggest you send us the warranty certificate for registration after your unit has been installed.

No claims under the warranty will be considered in the case of damage or malfunction due to limescale, chemical or electrochemical agents, incorrect use, incorrect connection, fouling up of the water inlet or outlet fittings, failure to follow the installation, maintenance and use instructions, unauthorised modifications to the unit or use of spare parts not originating from the manufacturer.

Natural wear and tear of the unit is likewise not covered by the warranty.

Any damage / defects occurring must be notified to us in writing within 14 days of becoming apparent. We will then consider whether a claim under the warranty is valid in law. If so, we will decide how the damage / defect is to be remedied, i.e. by an authorised service contractor or by our own Service department.



**CLAGE GmbH**

Pirolweg 1-5  
21337 Lüneburg  
Deutschland

Telefon: +49 4131 8901-0  
Telefax: +49 4131 83200  
E-Mail: [service@clage.de](mailto:service@clage.de)  
Internet: [www.clage.de](http://www.clage.de)

